



Standard kode	T18TCSW / M60	T18SW / M60
Mekanisk affjedring	●	●
Fjedervandring	60 mm	60 mm
Vægtjustering	Manuel - 130 KG	Manuel - 130 KG
Længdejustering	210 mm	210 mm
Sæde bredde	460 mm	460 mm
Ryghynde tilt 16 grader	●	●
Dokumentholder (A4)	●	●
Sædekontakt - (SW)	●	●
Armlæn		
Fældbare armlæn - TARM014	☒	☒
Hoftebøjle		
HR910	☒	☒
Betræk		
Nappa	N/A	●
Sort stof	●	N/A
Sikkerhedssele		
Forberedt for selemontering	●	●
Hofterullesele (ELR Type)	☒	☒
Hofterullesele (ALR Type)	☒	☒
Fast hoftesele	☒	☒
Test	Ih.t.	Ih.t.
	ISO 6683	ISO 6683
	EN1726-1, EN13490- II1	EN1726-1, EN13490- II1
	ISO 7096 - EM8 category	ISO 7096 - EM8 category

● : Standard ○ : Option ☒ : Tilbehør N/A : Ikke tilgængelig

Fotos kan afvige fra standardmodeller

Designed for comfort and performance

TECHNICO RANGE

TECHNICO M

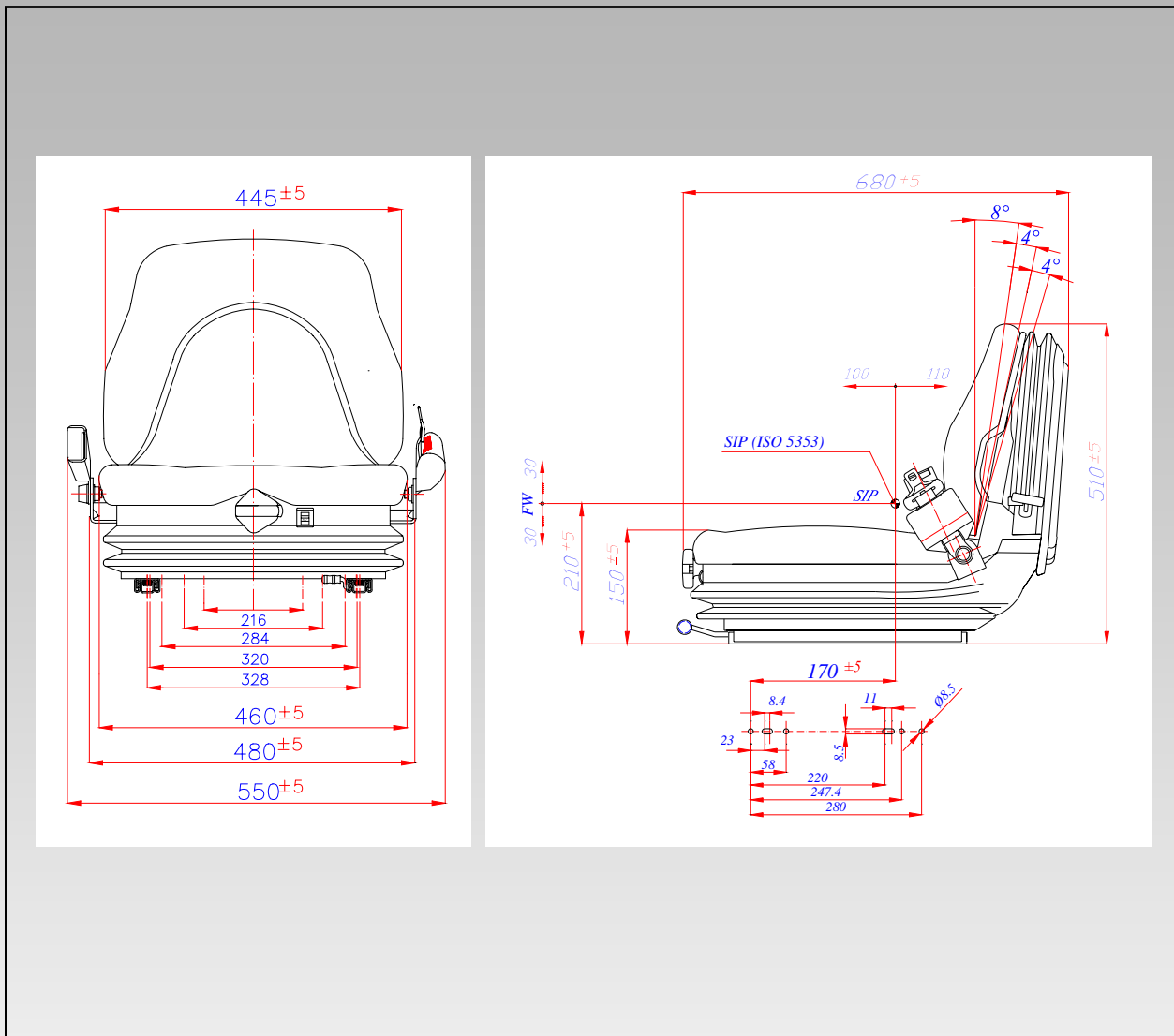

T18T/ M60

Forhandler:

VIGTIGT!

I mange køretøjer er der lovkrav om anvendelse af hoftele, afhængig af anvendelsesområdet. Hvis der er sådanne krav, bør der ikke monteres førerstole uden hoftele.

Førerstole er komponenter. Derfor bør det altid sikres, at en monteret førerstol er i overensstemmelse med anbefalinger givet af producenten af køretøjet samt med lokale regler og lovbestemmelser.

Læs omhyggeligt den monterings- og brugsanvisning der følger med stolen

► Vi forbeholder os ret til at foretage tekniske og dimensionelle ændringer ◄

FORBEHOLD

Vi tager forbehold for eventuelle fejl i denne brochure